TJÄNSTESPECIFIKATION

JÖNKÖPING ENERGI AB



Fjärrvärme Komfort

Gäller från och med 2024-02-20.

Jönköping Energis tekniska åtaganden:

- Jönköping Energi hanterar tillsyn, drift & larmhantering av fjärrvärmecentralen och strävar mot en jämn och stabil inomhustemperatur.
 - Ingående komponenter som täcks av Komforttjänsten beskrivs i bilden sist i detta dokument, ”Komponenter och servicegränser för Komforttjänst”
- Övervakning av temperatur på radiator och tappvarmvatten, tryck i radiatorsystem samt drift av pumpar.
 - Kunden har möjlighet att meddela vilken temperatur som skall styras mot i fastigheten, så länge det finns förutsättningar att mäta detta.
- Justeringar och intrimning av driftinställningar på styr- och reglerutrustning.
- Förebyggande underhåll (som inte kräver investeringar).
- Dialog med kunden gällande eventuella fel och brister i de tekniska installationerna.

Jönköping Energis administrativa åtaganden:

- Rapportera status och eventuella fel och brister till kunden.
- Framtagning av drifrapporter enligt intervall önskat av kund i samband med beställning.
- Regelbunden dialog med kunden, inklusive information om energistatistik och värmekostnader.

Kundens Åtaganden:

- Ge Jönköping Energi tillträde till fastighetens fjärrvärmecentral.
- Kostnadsfritt tillhandahålla all information och underlag som erfordras för leverans av tjänst, service eller felavhjälpning.
- Rapportera observerade fel till Felanmälan Jönköping Energi.

Arbete till Särskild Ersättning:

- Kunden har möjlighet att avropa justeringar och felavhjälpning, till särskild ersättning.
- Jönköping Energi förbehåller sig rätten att använda och debitera för

förbrukningsmaterial utan avstämning med kunden.

- Övrigt material för felavhjälpning efter överenskommelse med kunden.
- Mottagande av felanmälan via hemsida eller telefon samt felavhjälpning under vardagar 07:00 – 16:00, efter avstämning.
- Akut felavhjälpning via beredskap mot högre ersättning vid behov.

Teknisk upprustning

- Teknisk upprustning enligt vad som anges uppstartsbesiktning och avtal.

Tilläggsarbeten och Andra Uppdrag:

- Utförs efter lämnad offert och avrop från kunden.

Komponentöversikt och servicegränser för Komforttjänst

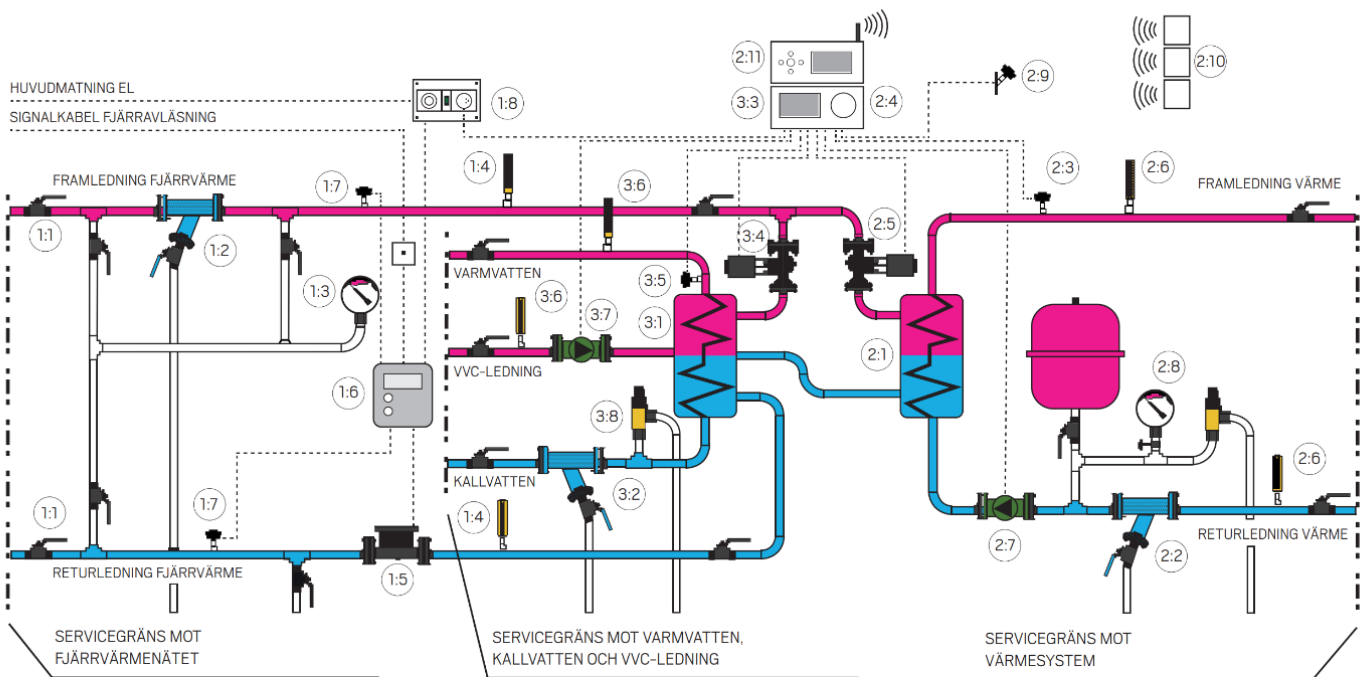

1	Fjärrvärmekrets
1:1	Serviceventiler
1:2	Smutsfilter
1:3	Manometersats
1:4	Termometrar
1:5	Flödesmätare
1:6	Integreringsverk
1:7	Temperaturgivare
1:8	Elcentral

2	Värmekrets
2:1	Värmeväxlare
2:2	Smutsfilter
2:3	Givare
2:4	Reglercentral
2:5	Styrventiler
2:6	Termometrar
2:7	Pump
2:8	Expansionskärl/Säkerhetsventil
2:9	Utomhusgivare
2:10	Rumstemperaturgivare
2:11	Mottagarenhet rumsgivare

3	Varmvattensystem
3:1	Värmeväxlare
3:2	Smutsfilter
3:3	Reglercentral
3:4	Styrventil
3:5	Givare
3:6	Termometrar
3:7	VVC-pump
3:8	Säkerhetsventil